

GSHP

GSHP 5-9-12 MR-E/TR-E, GSHP 15 TR-E, GSHP 19-27 TR

РЕВЕРСИВНЫЕ ТЕПЛОВЫЕ НАСОСЫ ВОДА (ВОДНО-ГЛИКОЛЕВЫЙ РАСТВОР) — ВОДА



GSHP_00001

5,7 – 28 кВт

Характеристики серии	
Пределные рабочие температуры в режиме отопления	
Вода	+7°C/+80°C
Отбор (источник тепла)	-15°C/+35°C
Пределные рабочие температуры в режиме охлаждения	
Вода	+7°C/+25°C
Отбор (источник тепла)	-15°C/+35°C
Макс. рабочее давление контура отопления	3 бар
Макс. рабочее давление контура отбора (источника) тепла	3 бар

Основные размеры

- GSHP 5, 9, 12, 15: подающая линия контура отопления, G 1"
GSHP 19 и 27: обратная линия контура отопления, G 1 1/4"
(в комплекте поставки 2 запорных крана и фильтр)
- GSHP 5, 9, 12, 15: подающая линия первичного контура водонагревателя (если он есть), G 1"
GSHP 19 и 27: подающая линия контура отопления, G 1 1/4"
- GSHP 5, 9, 12, 15: обратная линия контура отопления, G 1"
(в комплекте поставки 2 запорных крана и фильтр)
GSHP 19 и 27: заглушка
- GSHP 5, 9, 12, 15: обратная линия первичного контура водонагревателя (если он есть), G 1"
GSHP 19 и 27: заглушка
- Подающая линия контура геотермального источника тепла, G 1 1/4"
(в комплекте поставки 1 запорный кран с манометром)
- Обратная линия контура геотермального источника тепла, G 1 1/4" (в комплекте поставки 2 запорных крана и фильтр)
- Слив с предохранительных клапанов (контур геотермального источника тепла, контур отопления)
- Отвод конденсата
- Автоматические воздухоотводчики (контур геотермального источника тепла, контур отопления)

(1) Регулируемые ножки: 10 – 30 мм

- Тепловые насосы вода (водно-гликолевый раствор) — вода, для которых источником тепла является закрытый контур в грунте (горизонтальные коллекторы), в скважине (вертикальные коллекторы) или в горизонте грунтовых вод
- Ревверсивные
- Для подключения к однофазной электрической сети — модели MR, или к трёхфазной электрической сети — модели TR
- Модуль теплового насоса содержит:
 - Герметичный компрессор Scroll с коэффициентом преобразования (КОП) до 4,5 для режима 0 — -3°C/30°C — 35°C
 - 2 пластинчатых теплообменника с большим запасом по мощности
 - Дроссель, фильтр-осушитель, реле высокого и низкого давления
 - Электронный ограничитель пускового тока
 - Расширительный бак объёмом 10 литров для первичного контура (контура источника тепла), для моделей GSHP 5, 9, 12, 15 — расширительный бак вторичного контура (контур отопления)
 - 2 энергоэффективных модулирующих циркуляционных насоса с классом энергоэффективности EEI < 0,23 (контур источника

- тепла и контура отопления) для моделей GSHP 5, 9, 12, 15. Для модели GSHP 19 циркуляционные насосы предлагаются в качестве дополнительного оборудования
- Расходомер для вторичного контура (контур отопления) и реле протока для первичного контура (контур источника тепла)
- Электронный манометр, предохранительный клапан и воздухоотводчик
- В качестве дополнительного оборудования предлагается комплект ТЭНов (дополнительный электрический источник тепла)
- Шумоизоляция
- Переключающий клапан отопление-ГВС для моделей GSHP 5, 9, 12, 15. Для моделей GSHP 19, 27 он предлагается в качестве дополнительного оборудования.
- Панель управления Diematic iSystem, которая обеспечивает контроль различных параметров теплового насоса, а также управление работой нескольких контуров в режиме отопления или охлаждения. В комплект поставки входит датчик наружной температуры
- Объём поставки: 2 или 3 упаковки

Технические характеристики	GSHP	5 MR-E	5 TR-E	9 MR-E	9 TR-E	12 MR-E	12 TR-E	15 TR-E	19 TR	27 TR
Теплопроизводительность (1)	5,70	5,70	9,8	9,8	12,66	12,66	17,09	20,40	27,99	кВт
КОП (1)	4,38	4,38	4,39	4,39	4,35	4,35	4,50	4,28	4,10	
Потребляемая электрическая мощность (1)	1,30	1,30	2,25	2,25	2,91	2,91	3,80	4,76	6,83	кВт
Теплопроизводительность (2)	5,39	5,39	9,41	9,41	12,21	12,21	16,35	20,05	26,82	кВт
КОП (2)	3,31	3,31	3,43	3,43	3,42	3,42	3,53	3,43	3,28	
Потребляемая электрическая мощность (2)	1,63	1,63	2,74	2,74	3,57	3,57	4,63	5,84	8,17	кВт
Теплопроизводительность (3)	7,42	7,42	12,95	12,95	16,58	16,58	22,27	28,11	35,25	кВт
КОП (3)	5,64	5,64	5,52	5,52	5,30	5,30	5,38	5,14	4,71	
Потребляемая электрическая мощность (3)	1,31	1,31	2,34	2,34	3,13	3,13	4,14	5,47	7,49	кВт
Теплопроизводительность (4)	7,01	7,01	12,51	12,51	15,94	15,94	21,44	26,95	34,40	кВт
КОП (4)	4,25	4,25	4,37	4,37	4,20	4,20	4,27	4,12	3,90	
Потребляемая электрическая мощность (4)	1,65	1,65	2,86	2,86	3,80	3,80	5,02	6,54	8,83	кВт
Напряжение питания	1 x 230 В ~	3 x 400 В ~	1 x 230 В ~	3 x 400 В ~	1 x 230 В ~	3 x 400 В ~	3 x 400 В ~	3 x 400 В ~	3 x 400 В ~	В
Максимальная сила тока	12,8	4,8	22,8	7,4	27,9	9,7	13	15,3	21,6	А
Пусковой ток	< 30	< 30	< 30	< 30	< 30	< 30	< 30	< 30	< 30	А
Акустическая мощность	49	49	53	53	52	52	51	53	50	дБ(А)
Хладагент R 410A	1,50	1,50	1,70	1,70	1,80	1,80	2,50	2,54	3,18	кг
Вес нетто	127	127	143	143	143	143	161	148	162	кг

- Характеристики согласно NF EN 14511-2 для режима водно-гликолевый раствор (30%) - вода: 0°C - -3°C/30°C - 35°C.
- Характеристики согласно NF EN 14511-2 для режима водно-гликолевый раствор (30%) - вода: 0°C - -3°C/40°C - 45°C.
- Характеристики согласно NF EN 14511-2 для режима вода - вода: 10°C - 7°C/30°C - 35°C.
- Характеристики согласно NF EN 14511-2 для режима вода - вода: 10°C - 7°C/40°C - 45°C.

Артикул	GSHP	5 MR-E	5 TR-E	9 MR-E	9 TR-E	12 MR-E	12 TR-E	15 TR-E	19 TR-E	27 TR-E
		7612336	7611946	7600538	7612220	7612330	7612245	7611656	7612360	7612590

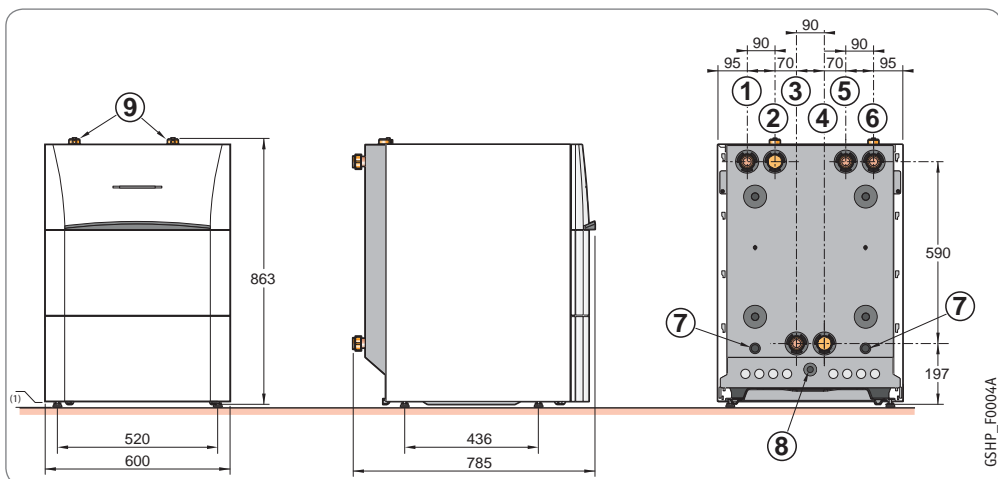

GSHP_F0004A

Дополнительное оборудование: стр. 63